

9. Technische Daten

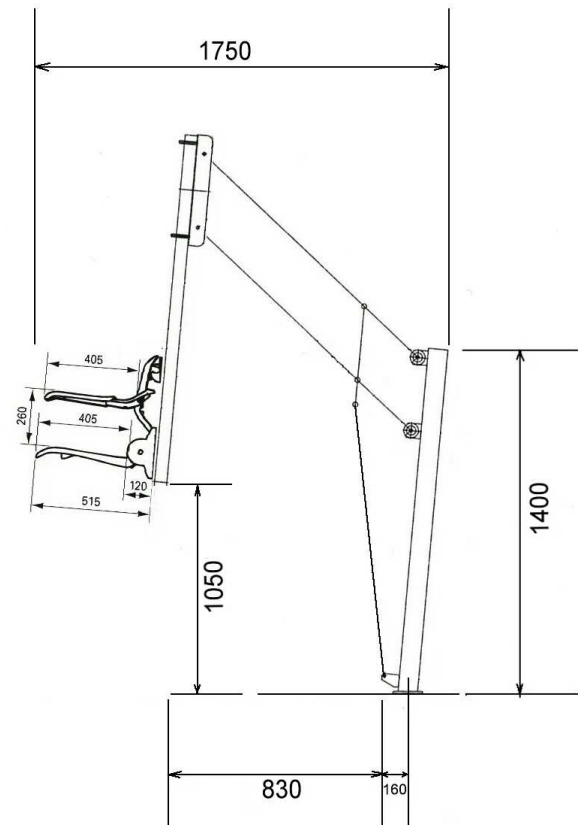
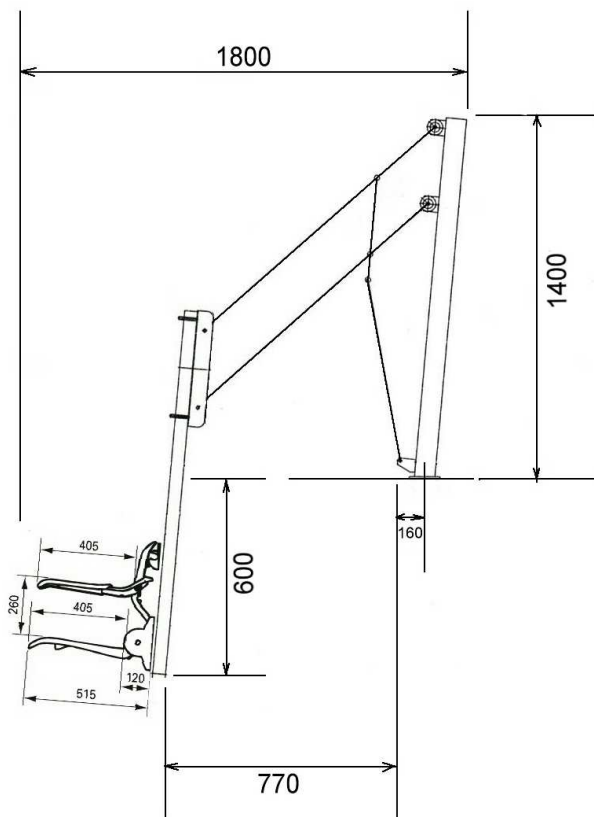
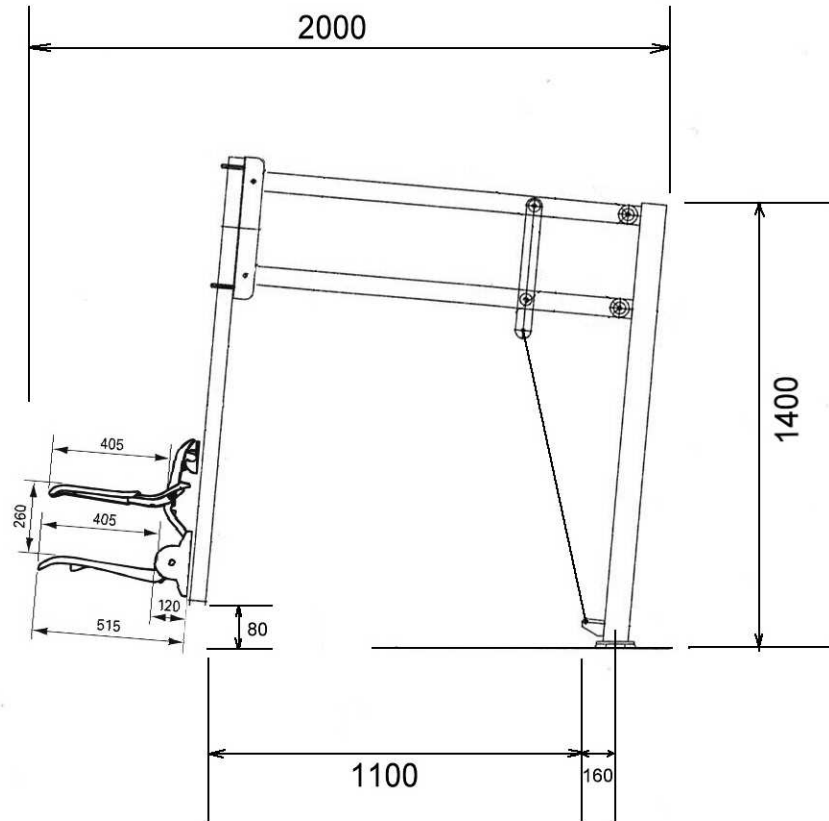

Höhe Mast	1400 mm
Länge Ausleger	1250 mm
Hubweg	1400 mm
Tragfähigkeit	150 kg
Ansatz des Sitzmoduls	in der Höhe dreifach verstellbar
Eigengewicht	65 kg
Wechselakkueinheit (Bleigel wartungsfrei)	24 V / 2,9 Ah
Gleichspannung	24 V
Stromstärke	10 A max.
Ladegerät extern mit Wandhalterung	230 V AC / 24 V DC
Arbeitskapazität pro Aufladung	ca. 30 Hübe

9.1. Ergänzende Angaben

Schutz gegen elektrischen Schlag : Technische Ausstattung des Lifters:

Ladegerät:

Schutzklasse: II
 Schutzgrad: IP 65

Steuereinheit (Controlbox)

Einschaltdauer: 6 min / h
 Schutzklasse: II
 Schutzart: Typ B
 Schutzgrad: IP 65

Wechselakkueinheit

Schutzgrad: IP 65

Handbedienung

Schutzgrad: IP 65 (Option: IP 66)

Spindelmotor:

Nennspannung: 24 V DC
 Strom max. 7 A bei 10.000N
 Normalgeschwindigkeit 5 mm/s bei 10.000N
 Schutzgrad: IP 54

Mechanische Absenksicherung
 Elektrische Notabsenkung 0,15m/s
 Mechanische Notabsenkung 0,25m/s
 Das Gerät ist mit einem Not-Aus-Knopf ausgestattet.

Geräuschemissionswert : L pA kleiner gleich 70 dB (A)
 nach DIN 45635-19-01-KL2

Umgebungsbedingungen für den Betrieb:

Temperatur: +10°C bis +40°C
 Relative Luftfeuchtigkeit 10% bis 80%
 Luftdruck 700hPa bis 1060hPa

Umgebungsbedingungen für Transport und Lagerung:

Temperatur: 0°C bis +50°C
 Relative Luftfeuchtigkeit 10% bis 80%
 Luftdruck 700hPa bis 1060hPa